

## 300t项目设备布置-01

共8页第2页

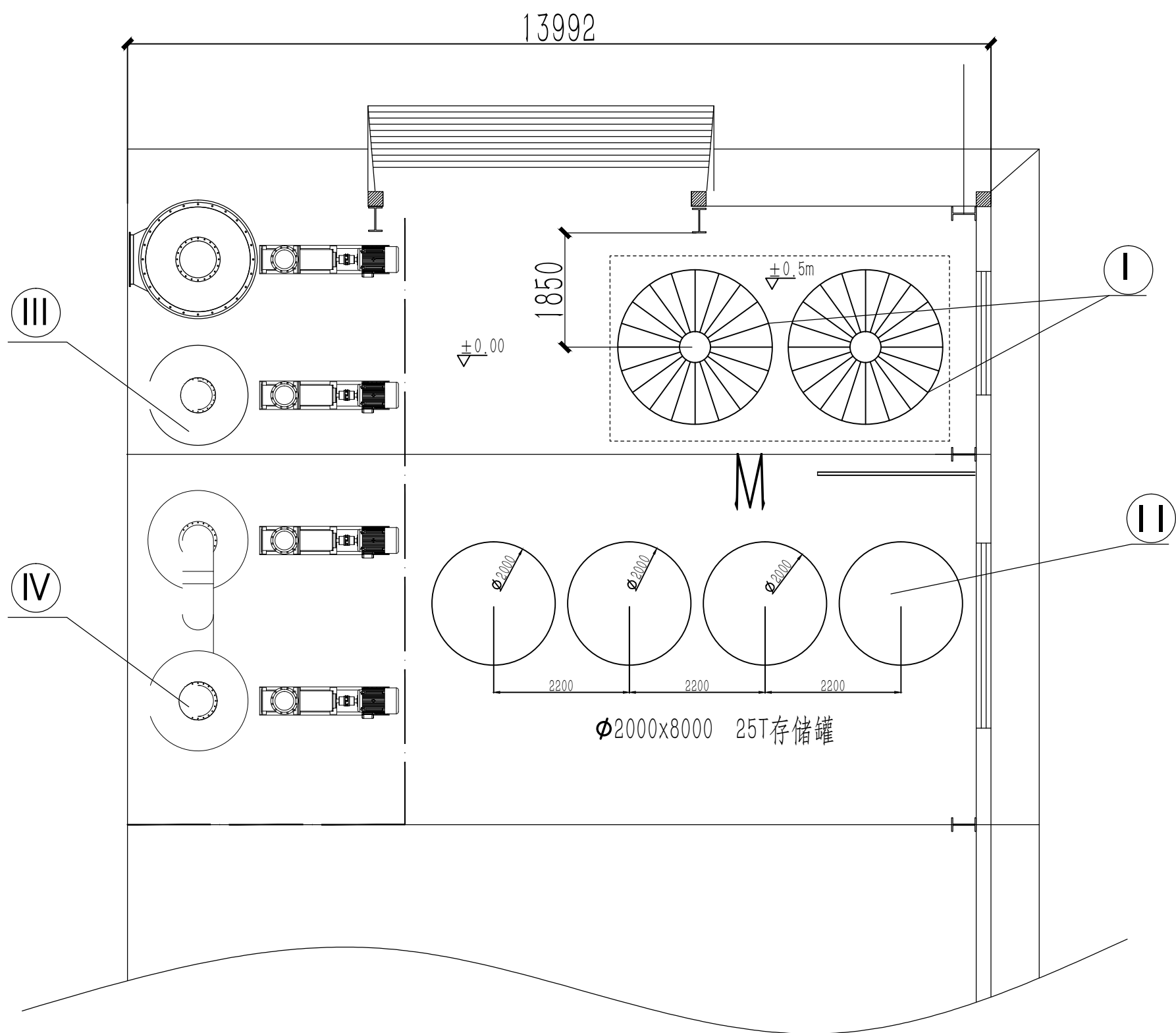
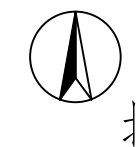

序号	设备名称	备注
①	存储罐 Φ2500x3.0m 2台	PPE牛筋料材质, 罐体设置进料、出料口, 罐体要求耐酸碱
②	Φ2000x8.0m 25T 加热、搅拌存储罐 4台	设计夹套蒸汽加热, 带顶部带22kw搅拌电机, 筒体采用sus304 14mm, 夹套采用Q355 B 14mm, 蒸汽工作压力0.8Mpa, 筒体设置环形加强筋板, 现场根据罐体设计操作平台、支架, 罐体设计人孔、视镜
③④	浓缩处理系统	详见浓缩系统说明